

男子組手 1 部

1R 2R 3R 4R SF F SF 4R 3R 2R 1R

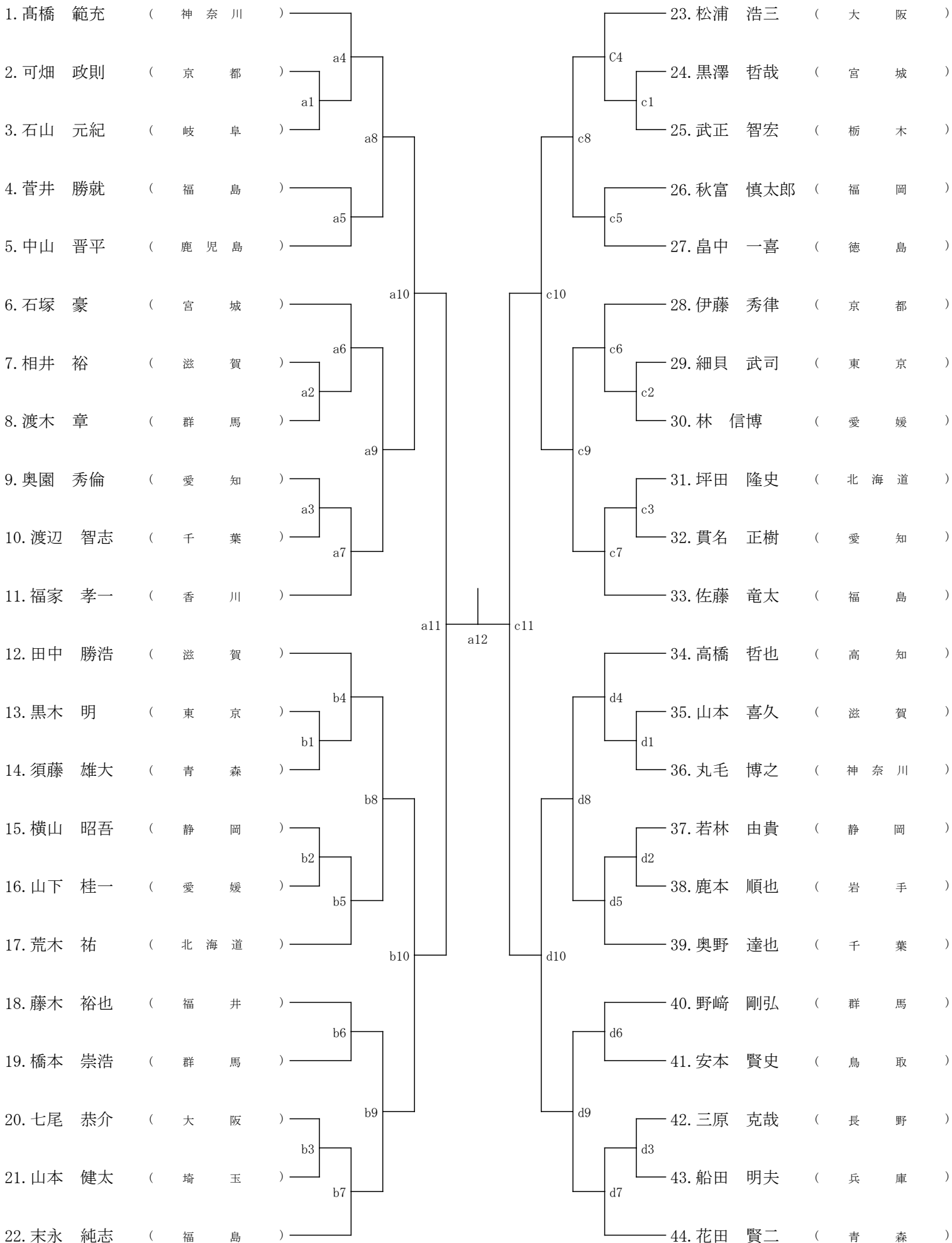

男子組手 2部

1R 2R 3R 4R SF F SF 4R 3R 2R 1R

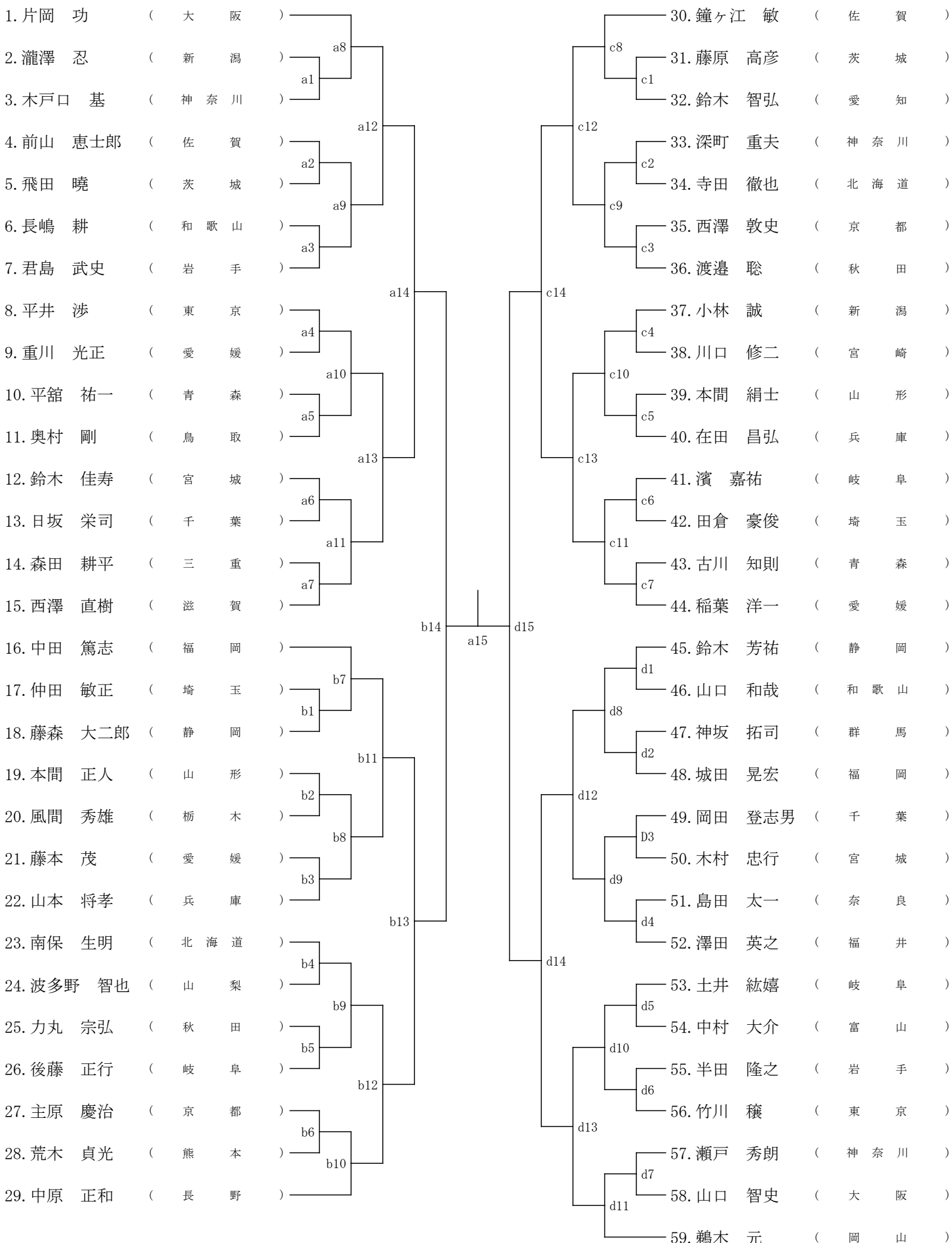

男子組手 3部

1R 2R 3R 4R SF F SF 4R 3R 2R 1R

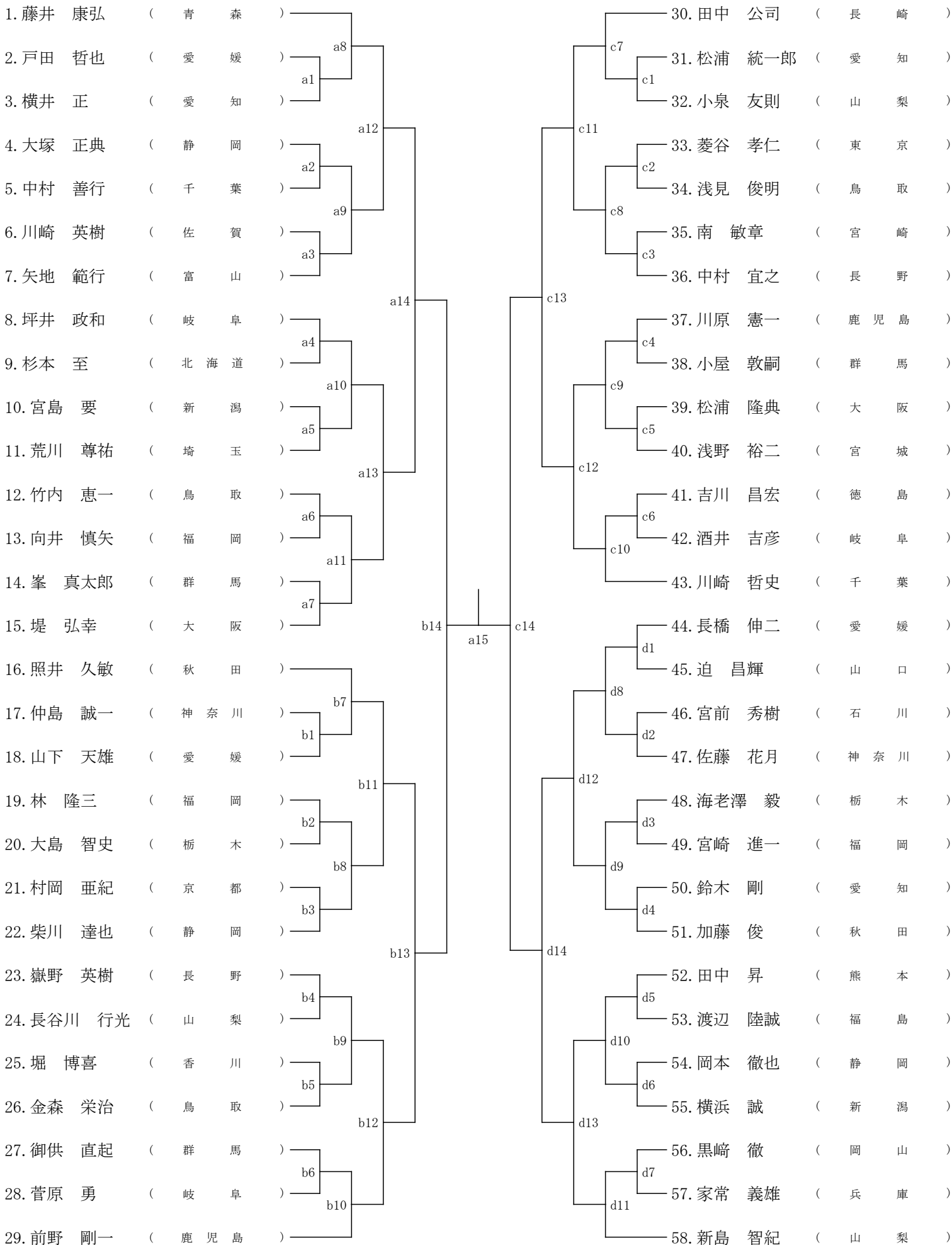

男子組手 4部

1R 2R 3R 4R SF F SF 4R 3R 2R 1R

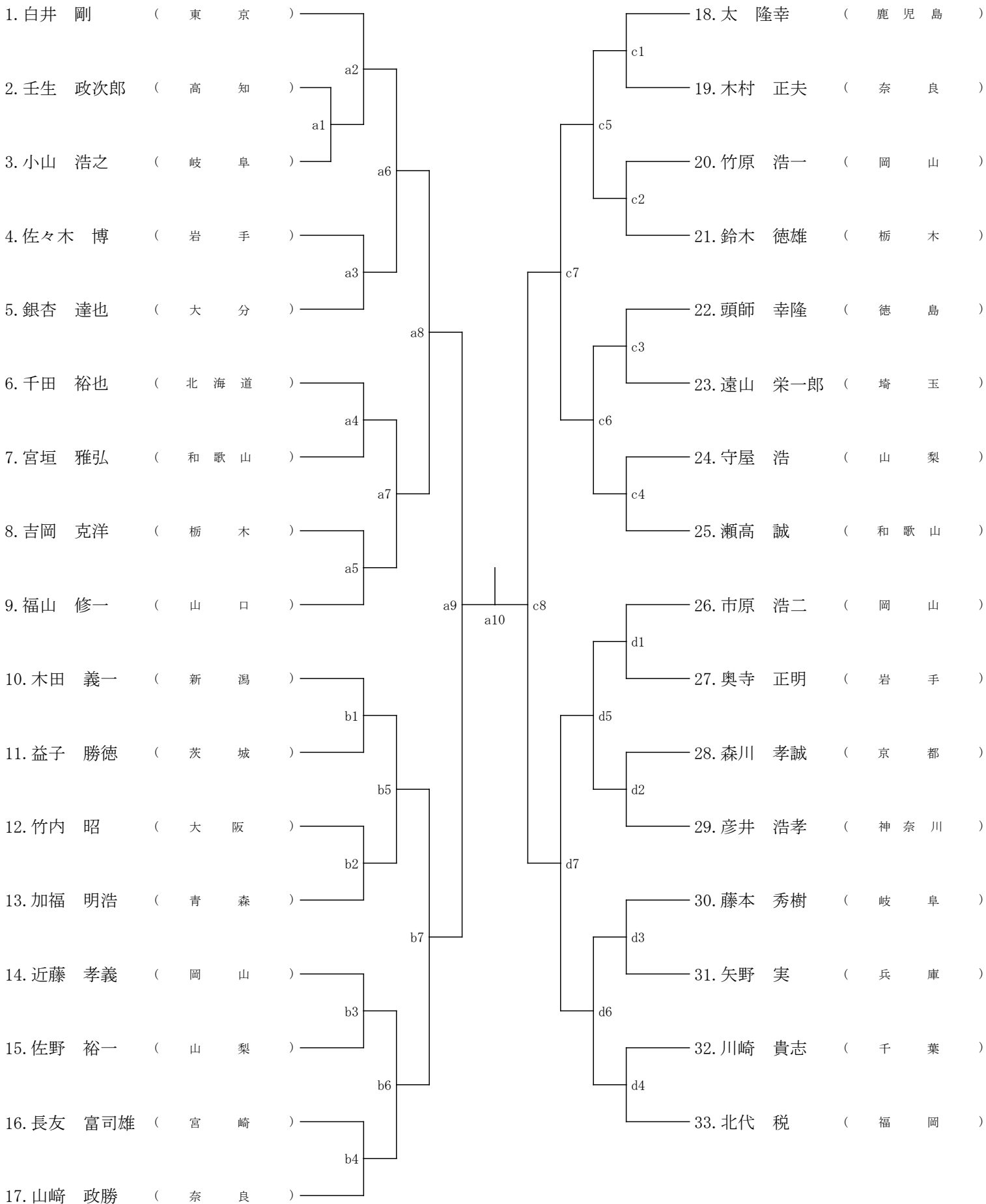

男子組手 5部

1R 2R 3R 4R SF F SF 4R 3R 2R 1R

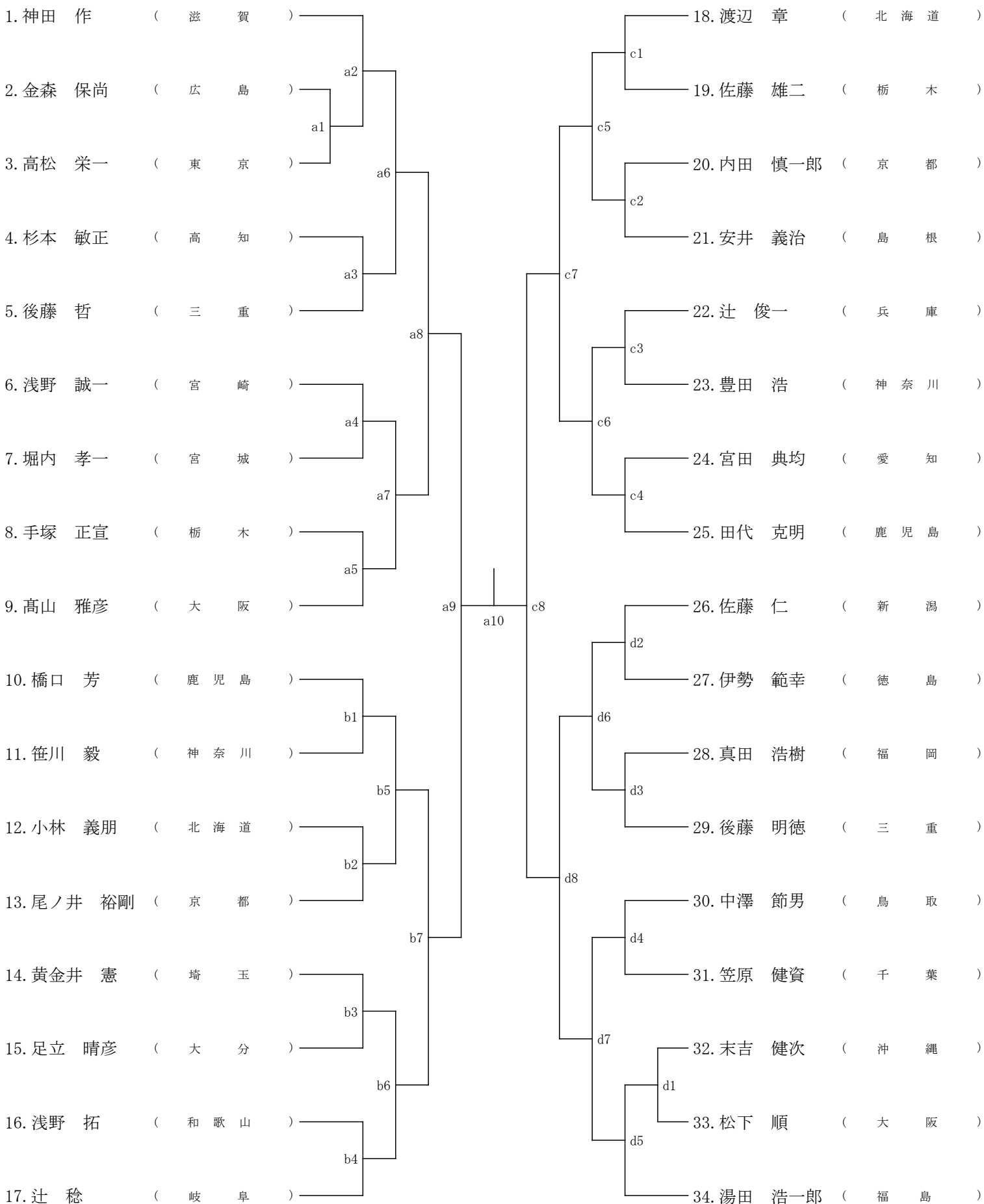

男子組手6部

1R 2R 3R SF F SF 3R 2R 1R

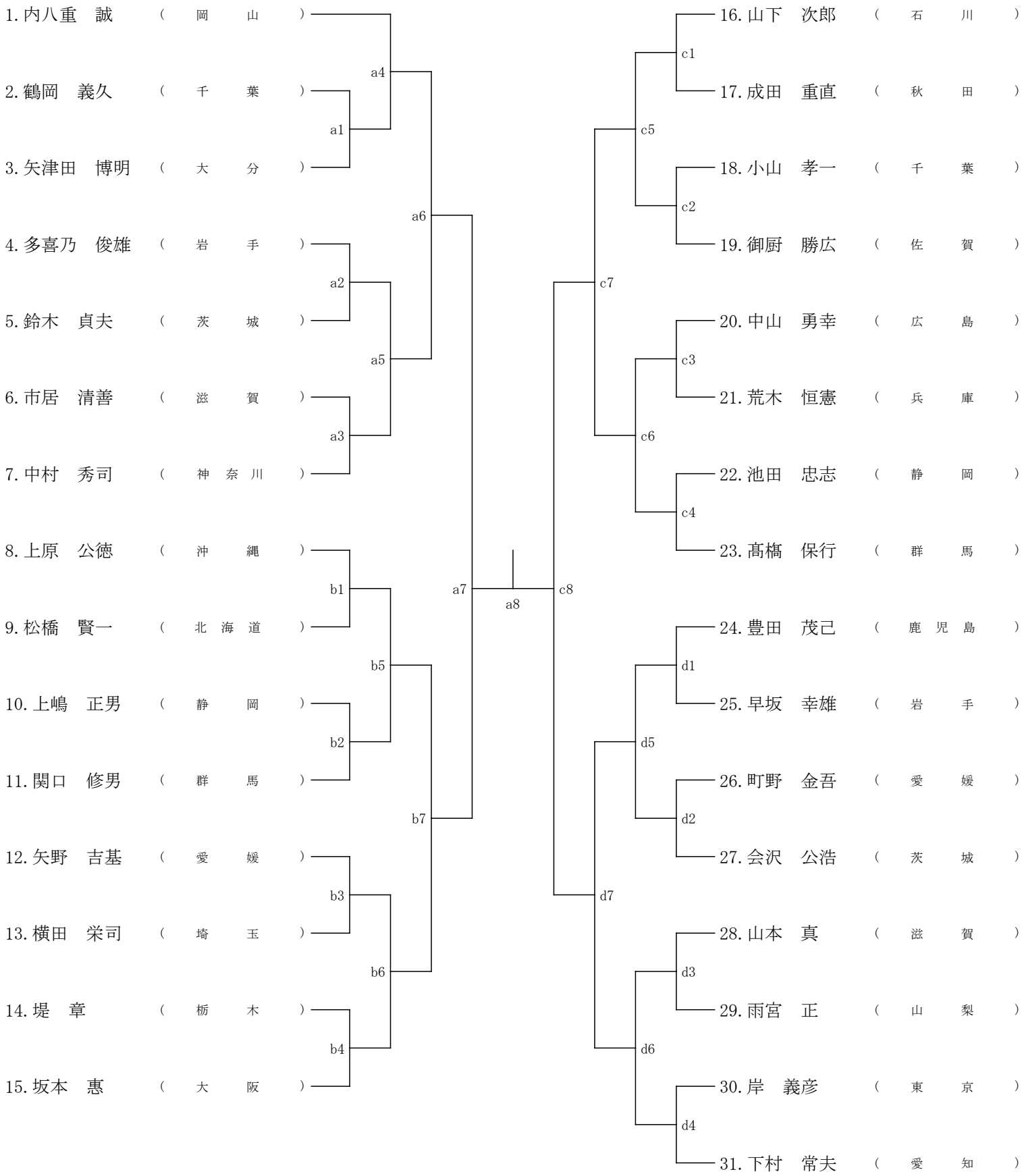

男子組手 7部

1R 2R 3R 4R SF F SF 4R 3R 2R 1R

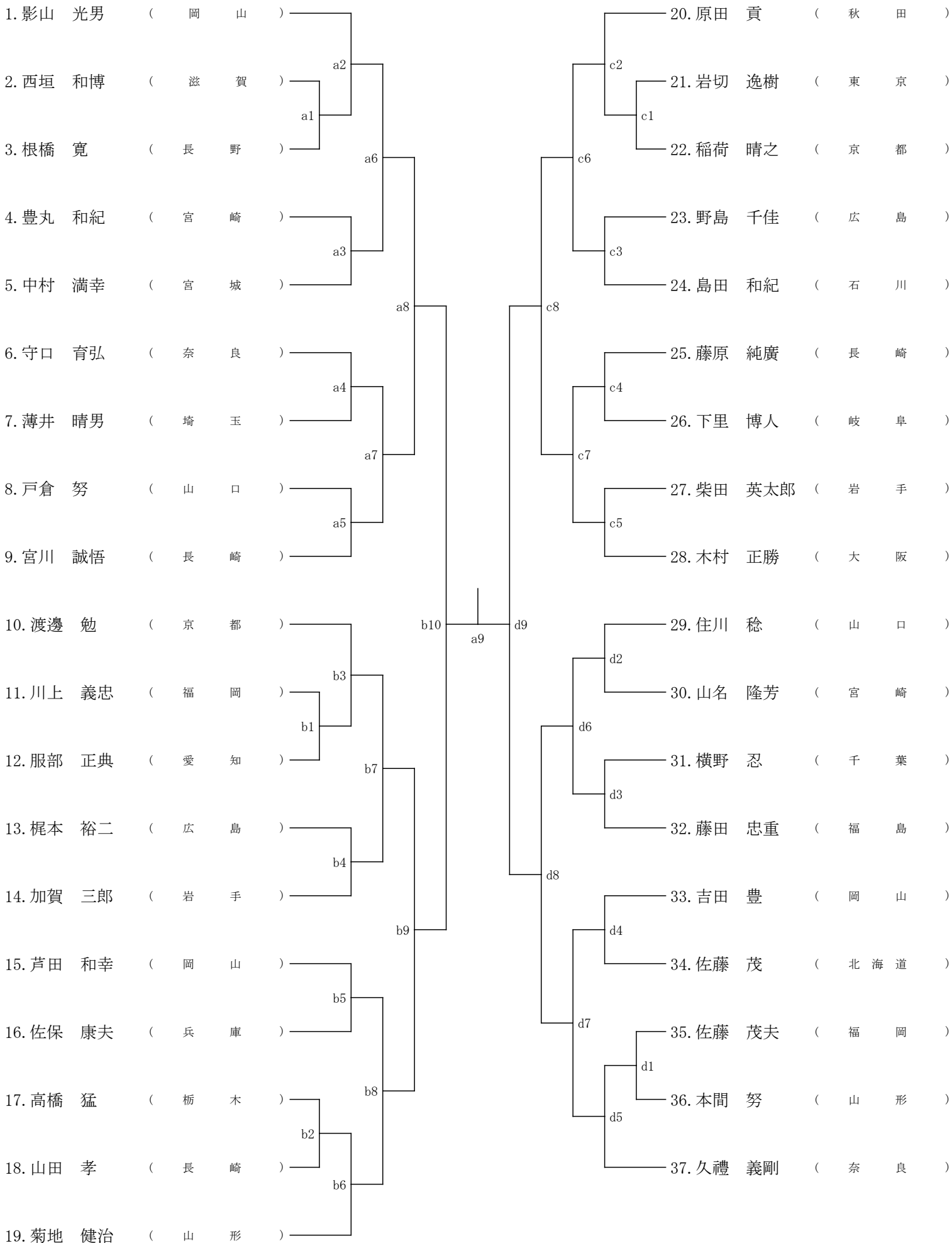

女子組手1部

1R 2R SF F SF 2R 1R

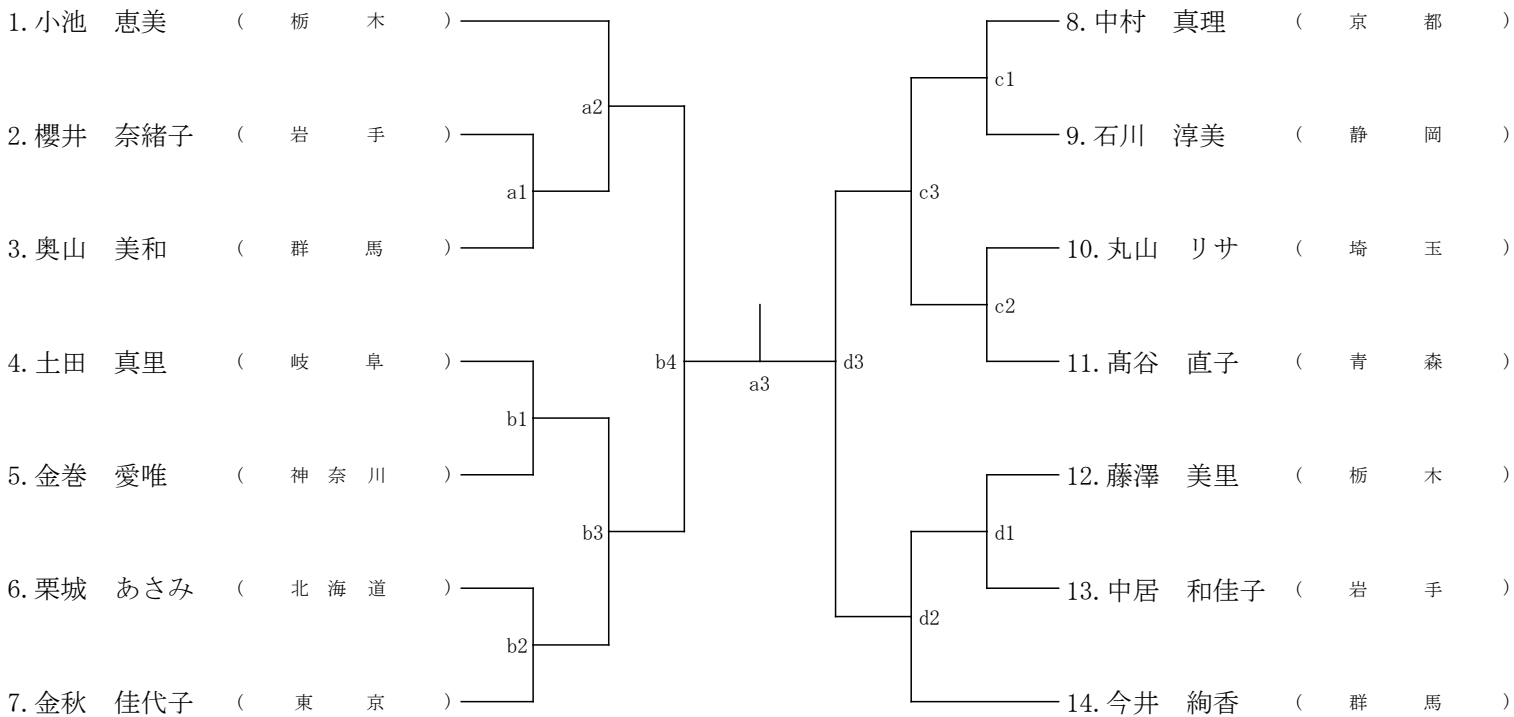

女子組手2部

1R 2R 3R SF F SF 3R 2R 1R

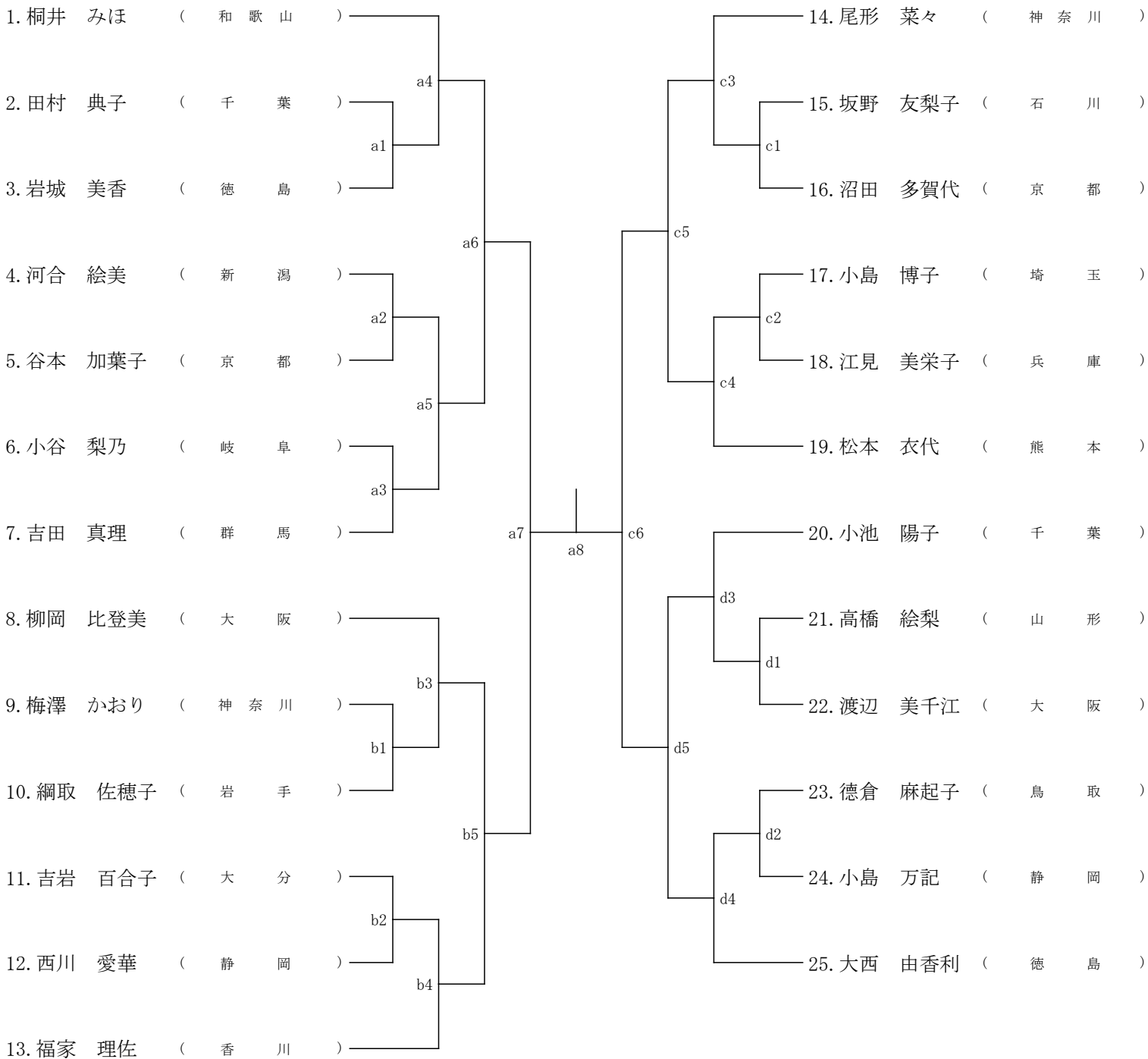

女子組手 3部

1R 2R 3R SF F SF 3R 2R 1R

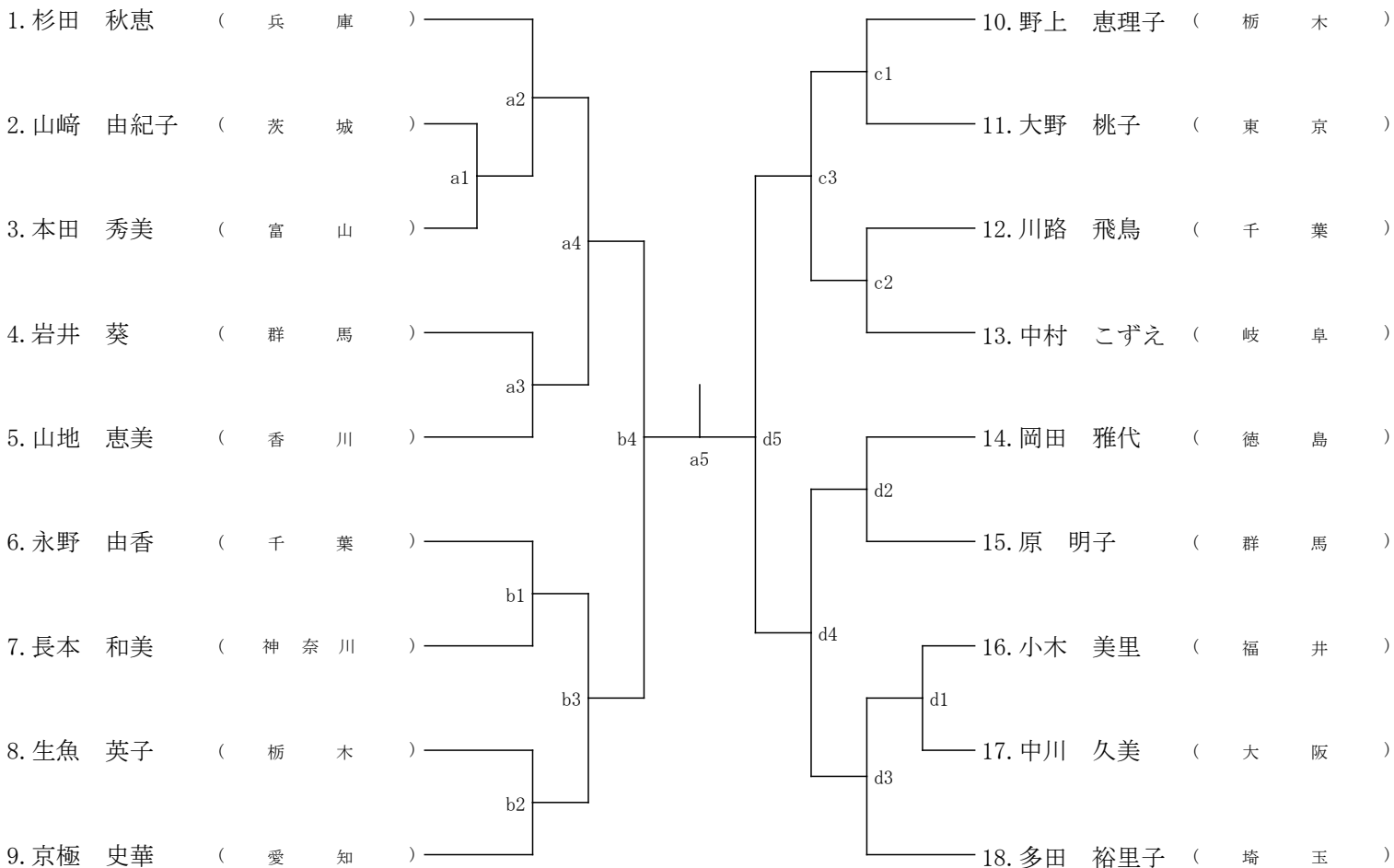

女子組手 4部

1R 2R 3R SF F SF 3R 2R 1R

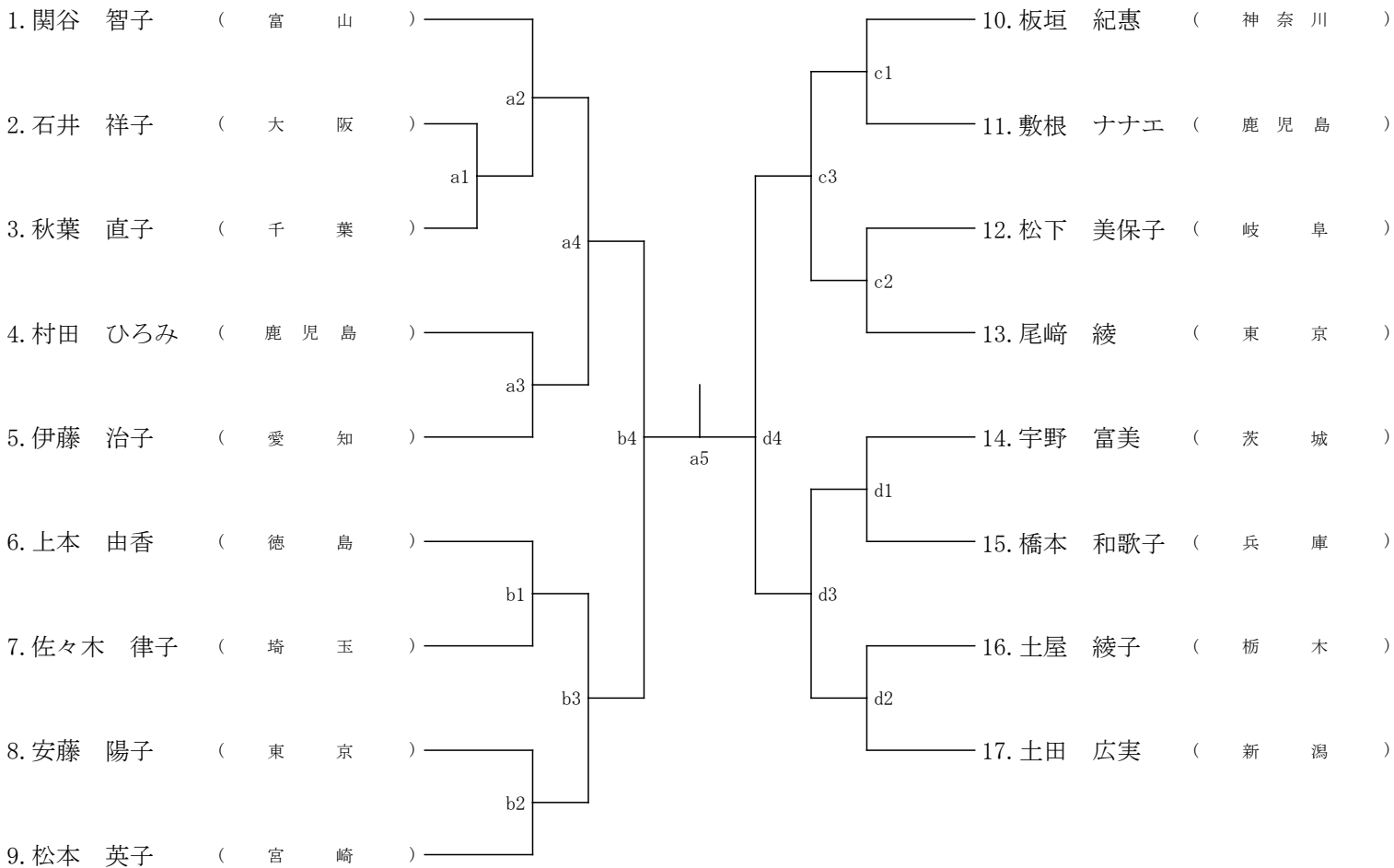

女子組手 5部

1R 2R 3R SF F SF 3R 2R 1R

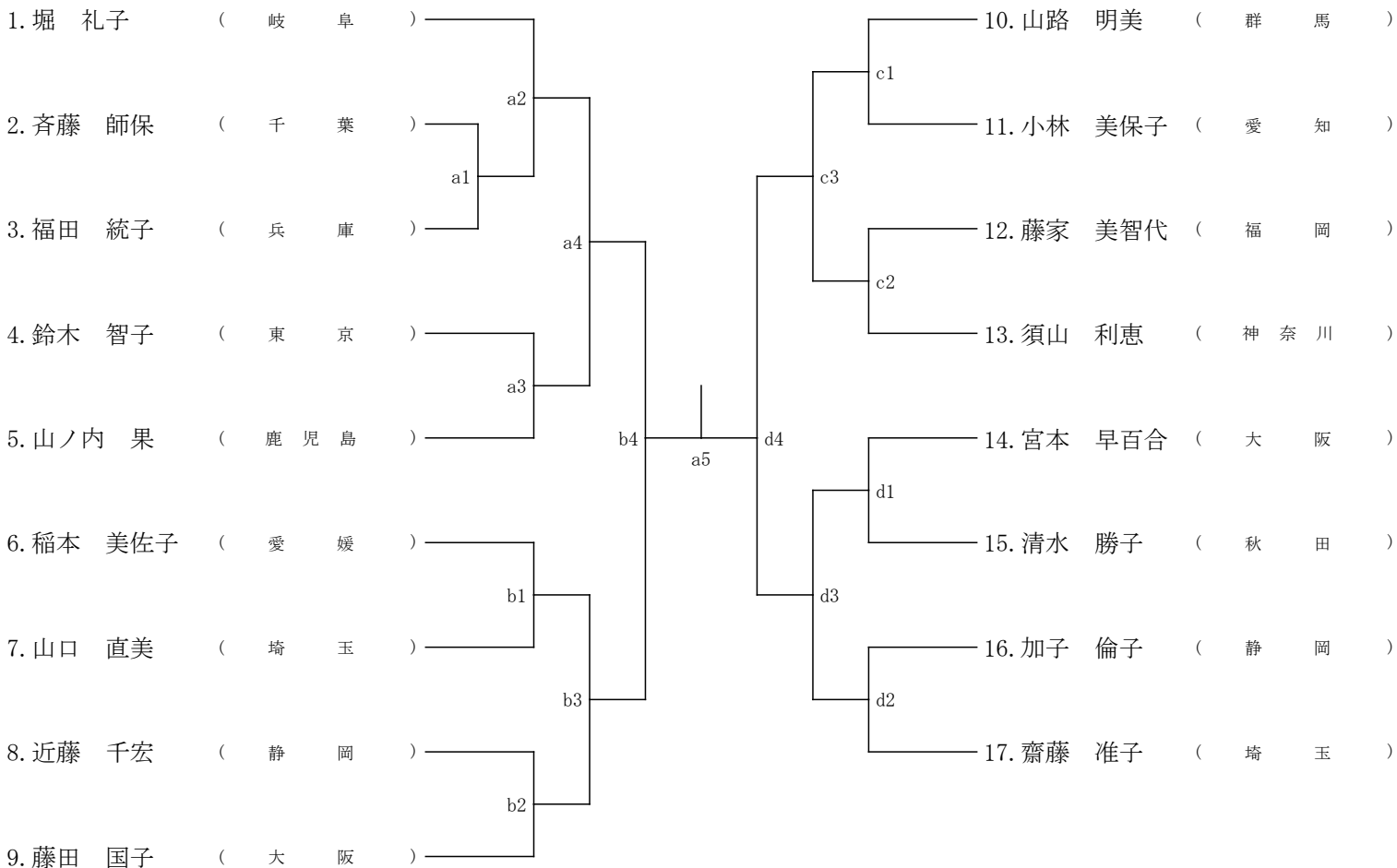

演武順一覧

日本スポーツマスターズ2022空手道競技会

令和4年9月25日

男子形1部

岩手県営武道館

ROUND1-G1

演武順	名 前	所 属	形No	形名
1	大崎 剛	(近畿・滋賀)		
2	中山 晋平	(九州・鹿児島)		
3	中山 雄介	(北海道・北海道)		
4	渡木 章	(関東・群馬)		
5	澤田 英之	(北信越・福井)		
6	関根 寛和	(関東・東京)		
7	古橋 卓也	(東海・愛知)		
8	久保 利光	(東海・岐阜)		
9	榊 正貴	(関東・千葉)		
10	末永 純志	(東北・福島)		

ROUND1-G2

演武順	名 前	所 属	形No	形名
1	榊部 一雄	(四国・愛媛)		
2	半田 隆之	(東北・岩手)		
3	溝口 慎一	(近畿・兵庫)		
4	岩井 敏	(近畿・京都)		
5	常見 朗	(関東・埼玉)		
6	野口 晋	(東海・静岡)		
7	渋谷 徹治	(関東・神奈川)		
8	飛田 暁	(関東・茨城)		
9	荒木 貞光	(九州・熊本)		

ROUND1-G3

演武順	名 前	所 属	形No	形名
1	山下 桂一	(四国・愛媛)		
2	山口 祐嗣	(近畿・大阪)		
3	河野 敦志	(中国・島根)		
4	永田 佳寛	(東海・静岡)		
5	木村 竜仁	(九州・沖縄)		
6	宮國 淳	(関東・神奈川)		
7	高橋 勇一	(東北・山形)		
8	川口 真吾	(関東・埼玉)		
9	武正 智宏	(関東・栃木)		

ROUND1-G4

演武順	名 前	所 属	形No	形名
1	河本 大幸	(近畿・兵庫)		
2	吉永 憲雄	(九州・大分)		
3	仲田 暢宏	(関東・東京)		
4	山本 喜久	(近畿・滋賀)		
5	木村 正樹	(東北・岩手)		
6	村上 俊樹	(近畿・和歌山)		
7	野崎 剛弘	(関東・群馬)		
8	日高 康治	(北信越・石川)		
9	水田 洋平	(東海・愛知)		

演武順一覧

日本スポーツマスターズ2022空手道競技会

令和4年9月23日

岩手県営武道館

男子形2部

ROUND1-G1

演武順	名 前	所 属	形No	形名
1	影浦 健一	(東海・愛知)		
2	福山 修一	(中国・山口)		
3	藤本 治豪	(関東・東京)		
4	長谷川 伸一	(関東・山梨)		
5	平崎 和雄	(九州・熊本)		
6	吉田 聡	(近畿・奈良)		
7	西野 弘幸	(北信越・新潟)		

ROUND1-G2

演武順	名 前	所 属	形No	形名
1	益子 勝徳	(関東・茨城)		
2	永田 昌信	(東北・岩手)		
3	渡邊 秀典	(北信越・福井)		
4	富迫 孝一	(九州・鹿児島)		
5	野賀 宏	(東海・静岡)		
6	窪田 博文	(北海道・北海道)		
7	高橋 拓男	(近畿・大阪)		

ROUND1-G3

演武順	名 前	所 属	形No	形名
1	内田 正晴	(関東・神奈川)		
2	野崎 剛	(東北・秋田)		
3	中村 勝	(北信越・石川)		
4	杉森 達也	(東海・岐阜)		
5	角田 正紀	(中国・鳥取)		
6	向山 正和	(近畿・兵庫)		
7	頭師 幸隆	(四国・徳島)		

ROUND1-G4

演武順	名 前	所 属	形No	形名
1	川添 正晶	(関東・埼玉)		
2	宮垣 雅弘	(近畿・和歌山)		
3	渡辺 陸誠	(東北・福島)		
4	砂子 泰輔	(中国・岡山)		
5	畑中 浩樹	(東海・三重)		
6	銀杏 達也	(九州・大分)		

演武順一覧

日本スポーツマスターズ2022空手道競技会

令和4年9月23日

男子形2部

岩手県営武道館

ROUND1-G5

演武順	名 前	所 属	形No	形名
1	新島 智紀	(関東・山梨)		
2	栗子 和也	(東海・愛知)		
3	渡邊 浩二	(東北・宮城)		
4	吉川 昌宏	(四国・徳島)		
5	樋笠 武士	(中国・岡山)		
6	中村 浩二	(近畿・滋賀)		
7	嶽野 英樹	(北信越・長野)		

ROUND1-G6

演武順	名 前	所 属	形No	形名
1	峯 真太郎	(関東・群馬)		
2	川原 憲一	(九州・鹿児島)		
3	杉元 祐史	(中国・広島)		
4	伊藤 淳	(近畿・京都)		
5	亀井 一浩	(関東・栃木)		
6	木田 義一	(北信越・新潟)		
7	竹島 喜芳	(東海・岐阜)		

ROUND1-G7

演武順	名 前	所 属	形No	形名
1	荒川 覚昭	(九州・宮崎)		
2	中澤 太一	(関東・埼玉)		
3	樋口 俊浩	(東海・三重)		
4	千田 裕也	(北海道・北海道)		
5	佐藤 勝典	(東北・福島)		
6	宮前 秀樹	(北信越・石川)		
7	中西 昭仁	(近畿・兵庫)		

ROUND1-G8

演武順	名 前	所 属	形No	形名
1	山内 進	(中国・山口)		
2	木村 正夫	(近畿・奈良)		
3	佐々木 宗則	(東北・岩手)		
4	田端 将之	(関東・東京)		
5	鴨川 直人	(東海・静岡)		
6	川崎 哲史	(関東・千葉)		

演武順一覧

日本スポーツマスターズ2022空手道競技会

令和4年9月24日

男子形3部

岩手県営武道館

ROUND1-G1

演武順	名 前	所 属	形No	形名
1	神野 英公	(四国・徳島)		
2	豊田 茂己	(九州・鹿児島)		
3	伊藤 正春	(東海・三重)		
4	田川 章夫	(関東・茨城)		
5	古川 隆一	(近畿・大阪)		
6	相沢 一	(東海・静岡)		
7	菅原 源一郎	(東北・宮城)		
8	中田 敬司	(中国・広島)		
9	大里 茂	(近畿・兵庫)		
10	矢津田 博明	(九州・大分)		
11	小野 勝弥	(関東・千葉)		

ROUND1-G2

演武順	名 前	所 属	形No	形名
1	真鍋 隆司	(東海・岐阜)		
2	大田 健	(中国・島根)		
3	松永 政和	(東北・山形)		
4	八束 宏	(四国・愛媛)		
5	小峯 光好	(関東・埼玉)		
6	御厨 勝広	(九州・佐賀)		
7	田ノ口 稔	(関東・山梨)		
8	西垣 日出久	(近畿・京都)		
9	榑原 一彦	(北信越・富山)		
10	島 義樹	(中国・鳥取)		

ROUND1-G3

演武順	名 前	所 属	形No	形名
1	桑田 裕之	(近畿・京都)		
2	皆尾 光広	(中国・島根)		
3	上原 公德	(九州・沖縄)		
4	湯田 浩一郎	(東北・福島)		
5	田崎 俊哉	(関東・栃木)		
6	内藤 明	(関東・茨城)		
7	神田 作	(近畿・滋賀)		
8	廣田 治俊	(東海・静岡)		
9	中川 智	(九州・熊本)		
10	豊田 浩	(関東・神奈川)		

ROUND1-G4

演武順	名 前	所 属	形No	形名
1	原田 英紀	(北海道・北海道)		
2	原 正治	(東海・愛知)		
3	金坂 州男	(九州・福岡)		
4	村津 慶紀	(近畿・兵庫)		
5	中山 勇幸	(中国・広島)		
6	矢野 吉基	(四国・愛媛)		
7	橋口 芳	(九州・鹿児島)		
8	上野 好広	(関東・東京)		
9	若林 伸一	(関東・群馬)		
10	赤木 高教	(中国・岡山)		

演武順一覧

日本スポーツマスターズ2022空手道競技会

令和4年9月24日

男子形4部

岩手県営武道館

ROUND1-G1

演武順	名 前	所 属	形No	形名
1	荒 司	(東北・福島)		
2	黒川 輝雄	(関東・栃木)		
3	加藤 昭二	(近畿・大阪)		
4	山下 進	(中国・山口)		
5	中村 幹雄	(北信越・富山)		
6	浅川 信二	(関東・山梨)		
7	元 博通	(九州・鹿児島)		
8	松永 寛	(九州・長崎)		
9	千野 幸次郎	(関東・埼玉)		
10	奈良 正巳	(東北・秋田)		

ROUND1-G2

演武順	名 前	所 属	形No	形名
1	狩野 吉春	(関東・群馬)		
2	新屋 明	(近畿・奈良)		
3	永澤 映峰	(東北・宮城)		
4	渡部 敏基	(九州・宮崎)		
5	沖田 健治	(関東・茨城)		
6	永木 満	(四国・愛媛)		
7	照屋 建	(九州・沖縄)		
8	能勢 明憲	(中国・岡山)		
9	柴田 英太郎	(東北・岩手)		

ROUND1-G3

演武順	名 前	所 属	形No	形名
1	住川 稔	(中国・山口)		
2	島田 正美	(東海・愛知)		
3	重山 和也	(九州・鹿児島)		
4	加賀 三郎	(東北・岩手)		
5	藤原 純廣	(九州・長崎)		
6	日野 正剛	(関東・東京)		
7	石田 澄雄	(関東・千葉)		
8	藤田 忠重	(東北・福島)		
9	石川 保人	(近畿・兵庫)		

ROUND1-G4

演武順	名 前	所 属	形No	形名
1	大日方 和好	(関東・群馬)		
2	辻田 新吉	(東北・宮城)		
3	君島 建二	(関東・栃木)		
4	光森 健児	(中国・岡山)		
5	菊地 健治	(東北・山形)		
6	豊丸 和紀	(九州・宮崎)		
7	樋口 紀行	(北信越・新潟)		
8	長谷川 達美	(関東・山梨)		
9	島田 俊雄	(北海道・北海道)		

演武順一覧

日本スポーツマスターズ2022空手道競技会

令和4年9月23日

岩手県営武道館

女子形1部

ROUND1-G1

演武順	名 前	所 属	形No	形名
1	大西 由香利	(四国・徳島)		
2	桐井 みほ	(近畿・和歌山)		
3	田邊 智子	(関東・群馬)		
4	渡辺 由希	(関東・東京)		
5	高橋 絵梨	(東北・山形)		
6	坂野 友梨子	(北信越・石川)		
7	神谷 友規	(東海・静岡)		

ROUND1-G2

演武順	名 前	所 属	形No	形名
1	矢野 恵子	(東海・愛知)		
2	藤澤 美里	(関東・栃木)		
3	阿部 夕姫	(北海道・北海道)		
4	金巻 愛唯	(関東・神奈川)		
5	佐藤 久美子	(関東・千葉)		
6	田中 真由美	(近畿・大阪)		
7	小林 香織	(近畿・兵庫)		

ROUND1-G3

演武順	名 前	所 属	形No	形名
1	小池 恵美	(関東・栃木)		
2	吉岩 百合子	(九州・大分)		
3	徳倉 麻起子	(中国・鳥取)		
4	柴原 悦子	(近畿・大阪)		
5	村瀬 亜紀	(東海・岐阜)		
6	佐藤 瑠衣	(東北・岩手)		
7	今井 絢香	(関東・群馬)		

ROUND1-G4

演武順	名 前	所 属	形No	形名
1	河合 絵美	(北信越・新潟)		
2	瀨瀨 依子	(東海・愛知)		
3	野澤 郁	(近畿・兵庫)		
4	武藤 真実	(関東・東京)		
5	関根 千寿子	(関東・埼玉)		
6	岩城 美香	(四国・徳島)		
7	黒澤 洋子	(東北・宮城)		

演武順一覧

日本スポーツマスターズ2022空手道競技会

令和4年9月24日

岩手県営武道館

女子形2部

ROUND1-G1

演武順	名 前	所 属	形No	形名
1	鈴木 直子	(関東・東京)		
2	中村 こずえ	(東海・岐阜)		
3	土屋 綾子	(関東・栃木)		
4	門井 吾子	(四国・香川)		
5	山崎 由紀子	(関東・茨城)		
6	細田 朝野	(九州・沖縄)		
7	具足 恵子	(近畿・大阪)		
8	土田 広実	(北信越・新潟)		
9	柴田 貴恵	(東海・静岡)		
10	長谷川 由美	(関東・山梨)		

ROUND1-G2

演武順	名 前	所 属	形No	形名
1	行田 恵美	(関東・神奈川)		
2	田頭 玲奈	(中国・山口)		
3	今富 希	(近畿・兵庫)		
4	大数加 佐理	(関東・千葉)		
5	書川 絵利香	(九州・鹿児島)		
6	西中 貴子	(近畿・滋賀)		
7	山内 真理子	(北海道・北海道)		
8	岡島 周子	(北信越・福井)		
9	金井 綾子	(関東・群馬)		
10	三厨 晴恵	(東海・愛知)		

ROUND1-G3

演武順	名 前	所 属	形No	形名
1	上本 由香	(四国・徳島)		
2	佐藤 三紀	(北海道・北海道)		
3	野上 恵理子	(関東・栃木)		
4	川野 こずえ	(関東・千葉)		
5	望月 東子	(東海・静岡)		
6	藤田 園子	(近畿・兵庫)		
7	小嶋 美佐枝	(関東・埼玉)		
8	廣田 和美	(九州・大分)		
9	白崎 慶子	(北信越・福井)		
10	田中 理絵	(近畿・大阪)		

ROUND1-G4

演武順	名 前	所 属	形No	形名
1	車地 誠子	(中国・広島)		
2	板垣 紀恵	(関東・神奈川)		
3	大手 信子	(関東・群馬)		
4	吉田 順子	(東海・岐阜)		
5	倉持 和代	(関東・茨城)		
6	深澤 幸子	(関東・東京)		
7	関谷 智子	(北信越・富山)		
8	敷根 ナナエ	(九州・鹿児島)		
9	大場 朗子	(東北・山形)		

演武順一覧

日本スポーツマスターズ2022空手道競技会

令和4年9月25日

岩手県営武道館

女子形3部

ROUND1-G1

演武順	名 前	所 属	形No	形名
1	飯野 美智子	(東北・山形)		
2	野口 恵子	(東海・愛知)		
3	秋山 和子	(北信越・新潟)		
4	稲田 智佳子	(近畿・兵庫)		
5	川手 香織	(関東・千葉)		
6	沖田 美智子	(関東・茨城)		
7	皆尾 美都	(中国・島根)		
8	桑田 厚子	(近畿・京都)		
9	加子 倫子	(東海・静岡)		
10	清水 勝子	(東北・秋田)		
11	津村 佳津江	(関東・埼玉)		
12	大畑 豊美	(東海・岐阜)		

ROUND1-G2

演武順	名 前	所 属	形No	形名
1	近藤 千宏	(東海・静岡)		
2	山口 直美	(関東・埼玉)		
3	小椋 登望恵	(近畿・京都)		
4	柳澤 由美	(東北・福島)		
5	中瀬 眞知子	(北信越・富山)		
6	沖重 理津子	(関東・神奈川)		
7	白石 禎美	(近畿・兵庫)		
8	高谷 里美	(東海・岐阜)		
9	中村 郁美	(中国・広島)		
10	高田 晴美	(東北・山形)		
11	加藤 ゆかり	(関東・東京)		
12	坂田 加陽	(東海・愛知)		